

F6000U

Предпазни мерки

1. **Захранване:** Използвайте само захранващи източници, които са специфицирани в ръководството за употреба, или са маркирани върху етикета на кутията.
2. **Защита на захранващите кабели:** Пазете кабелите от стъпкване, влачене или голям натиск. Когато изключвате захранването, дръпнете от щепсела, вместо да дърпате самия кабел. Дръжте източника на захранване далеч от нагреватели.
3. **Поляритет на връзката:** Свързването на отделните модули трябва да следва стриктно указанията от диаграмите по-долу. Плюсозе на синия/червения/сивия кабел и минуса на черния кабел трябва да бъдат инсталирани коректно, за да може капацитета на устройството да се използва най-пълно. В противен случай качеството на работа може да се влоши.
4. **Охлаждане:** Устройството се адаптира добре към различни среди. Въпреки това обърнете внимание на охлаждането му при продължителна работа. Тъй като отделянето на топлина е концентрирано в задната част, не поставяйте устройството твърде близо до стени и мебели, за да може да се охлажда добре.
5. **Вода и влага:** Не излагайте устройството на дъжд, вода, течове или влажна среда. Не го поставяйте в кухни, бани, перални помещения, изби и басейни.
6. **Отваряне и демонтаж на компонентите:** Не отваряйте и ремонтирайте сами устройството в случай на проблем. Изключете го от захранване и не го пускайте, преди да бъде диагностицирано в упълномощен сервис.
7. **Почистване:** Не почиствайте повърхността на устройството с летлив спирт, за да не я повредите.
8. **Изключване:** Ако устройството не се ползва дълго време, моля изключете захранващия кабел или спрете захранването.

Характеристики:

1. 8" събуферен бас (от дърво)
2. Мултимедиен USB/SD плейбек режим
3. PLL FM радио с 30 предварително сетнати станции
4. Вграден AVR
5. Многофункционално флуоресцентно дистанционно
6. Вграден ProLogic съраунд за по-голяма чистота на звуковите ефекти.

Инструкции за инсталиране на системата:

- След употреба изключвайте от основния бутон. Не оставяйте системата в режим Standby, за да спестите консумация
- За да проверите, дали системата е инсталирана коректно, моля тествайте позициите на отделните части (предна, централна, странична) с помощта на тестовия диск.
- Предна лява и предна дясна колони ще работят като лява и дясна в стерео режим, и като предна лява и предна дясна в 5.1 съраунд режим.
- За да имате най-качествен звук, колоните трябва да бъдат коректно свързани, както е показано на диаграмите.

Препоръчителна инсталация на системата:

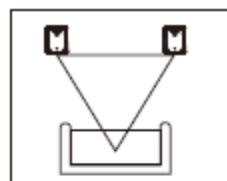

Placement of the front speakers

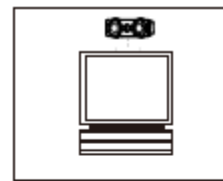

Placement of the center speakers

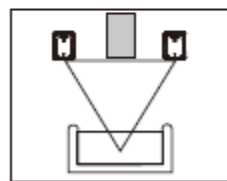

Placement

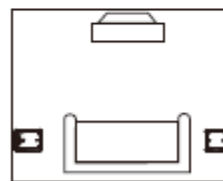

Placement of surround speakers

Компоненти на системата:

Събуфер – 1 бр

Сателитни колони – 5 бр

Дистанционно – 1 бр

Кабели за входящ сигнал – 4 бр

- RCA-RCA сигнални кабели – 3 бр
- 3.5мм към RCA кабел – 1 бр (опционален)

Ръководство за потребителя – 1 бр

Гаранционна карта – 1 бр

Бутони за управление, намиращи се на панела

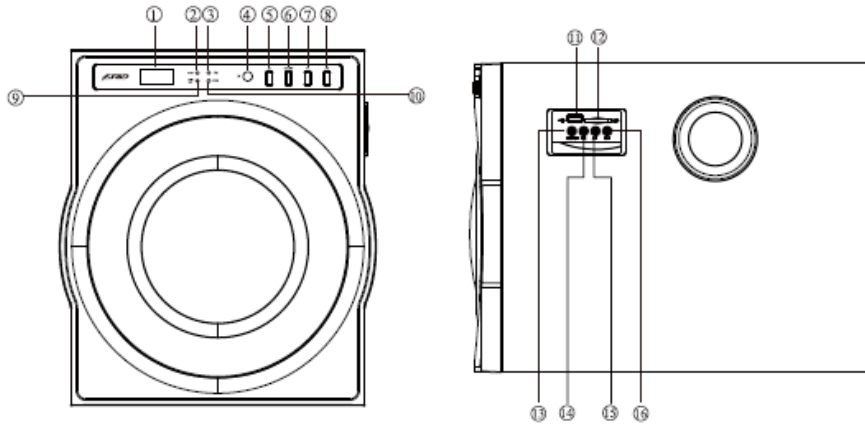

1. Дисплей
2. AUX индикатор
3. FM индикатор
4. IR сензор
5. Standby
6. Бутон за звука
7. Намаляване на звука
8. Увеличаване на звука
9. USB/SD индикатор
10. DVD индикатор
11. USB порт
12. SD порт
13. Бутон за избор на източник
14. Предишен
15. Play/Pause
16. Следващ

Основни функции:

A. Standby – пускане/спиране на устройството

Б. Sound – превключва между нормален и Prologic ефект

В. Volume +/- - намалява/увеличава звука

Г. Source: превключва между DVD, AUX, USB/SD и FM. Дисплеят на събуфера ще свети ярко, за да индикира избрания източник.

Д. Pre/CH-: USB/SD източник – кратко натискане избира предишната песен, продължително – предишната папка; FM източник – кратко натискане за избор на предишна станция.

Е. Play/Pause/Scan: USB/SD източник – кратко натискане за пускане/спиране на музиката; FM източник – продължително натискане за стартиране автоматично търсене на FM станции (до 30)

Ж. Next/CH+: USB/SD източник – кратко натискане избира следващата песен, продължително – следващата папка; FM източник – кратко натискане за избор на следваща станция.

Заден панел

1. AUX L/R вход
2. DVD F.R./F.L. вход
3. DVD S.R./S.L. вход
4. DVD S.W вход
5. DVD CE вход
6. Изход към F.R. колона
7. Изход към F.L. колона
8. Изход към CE колона
9. Изход към R.R. колона
10. Изход към R.L. колона
11. Бутон за включване/изключване
12. Захранване.

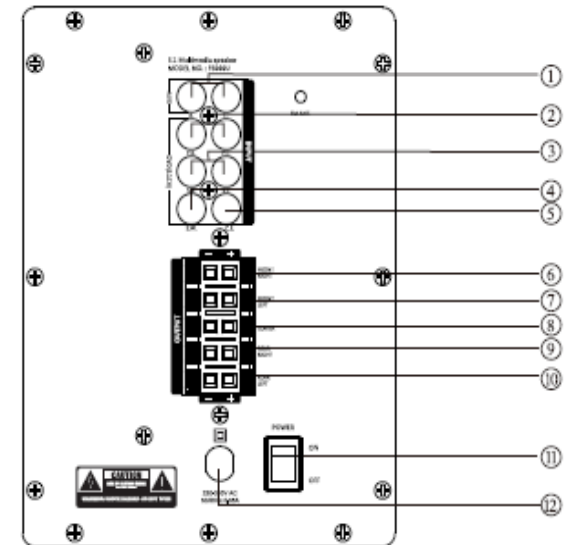

Свързване на системата – диаграма

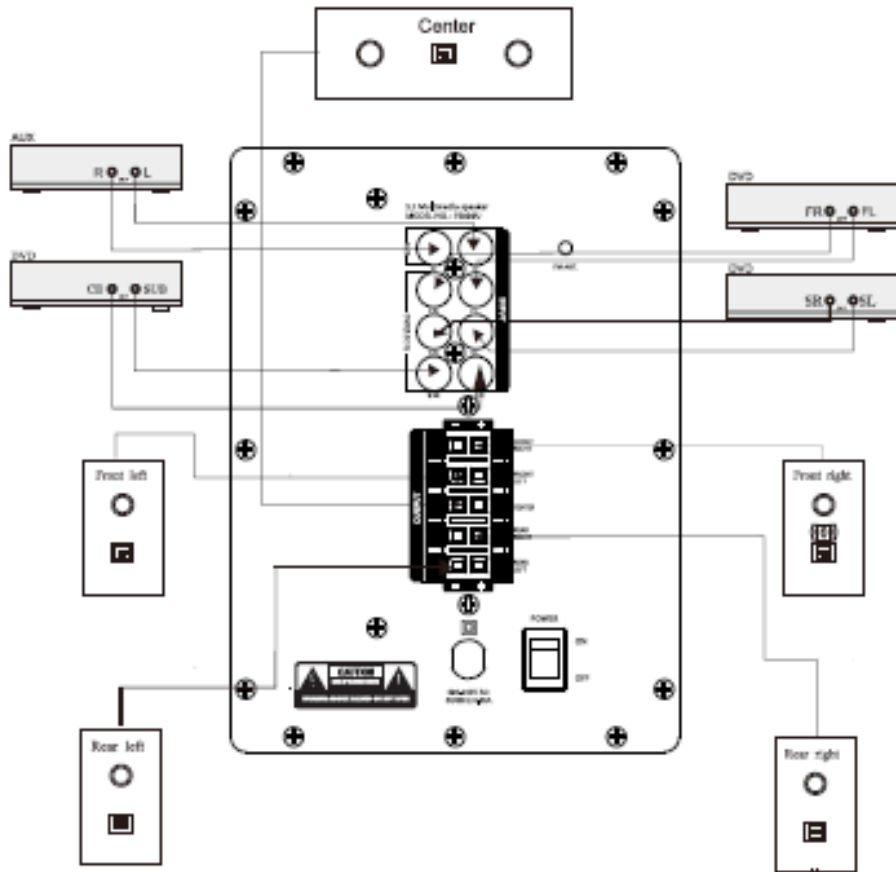

Дистанционно

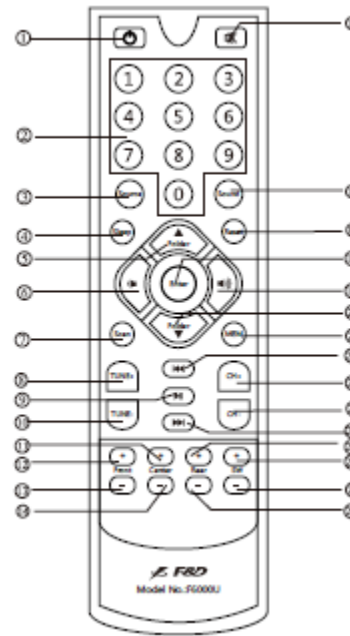

1. Standby: Включване/изключване на системата
2. 0 – 9 – цифрови бутони
 - a. USB/SD източник: натиснете директно цифров бутон за избор на любима песен, ако знаете номера ѝ в папката. Ако чрез бутоните изберете число, по-голямо от броя на песните в папката, системата ще пусне последната песен от папката. Папката е ограничена до 999 песни. Натиснете бързо „9 9 9“ за избор на 999-тата песен.
 - b. FM източник - натиснете директно цифров бутон за избор на любима станция, ако знаете номера ѝ
3. SOURCE: Превключва между DVD/AUX, USB/SD и FM.
4. SLEEP: Натиснете кратко за избор на време, след което системата да се изключи. Опциите са 0/5/10/20/30/60 минути.
- 5 и 20 – Folder +/-: USB/SD източник – натиснете кратко за избор на следваща/предшна папка

6 и 19 – Vol +/-: Увеличаване/намаляване на основния звук (от 0 до 60)

7. SCAN: FM източник – натиснете кратко за старт на автоматично търсене на FM станции, които ще бъдат автоматично запазени

8 и 10 – Tune +/-: В FM режим кратко натискане на бутона стартира фина настройка, а продължително – ръчна настройка

23 и 24 – CH +/-: избор на запазена станция

25. NEXT: Избор на следваща песен при USB/SD източник

26 и 29 – REAR +/-: увеличаване/намаляване звука на задните колони, от -7 до +7

27 и 28 – SW +/-: увеличаване/намаляване звука на събуфера, от -7 до +7

9. Play/Pause: При USB/SD източник натиснете кратко за пускане и спиране на музиката

11 и 14 – Center +/-: увеличаване/намаляване звука на централните колони, от -7 до +7

12 и 13 – Front +/-: увеличаване/намаляване звука на предните колони, от -7 до +

15. Mute: Натиснете, за да изключите/включите звука

16. SOUND: Превключване между нормален и ProLogic ефект на звука

17. Reset: Натиснете кратко за избор на началните настройки

18. Enter: Потвърдете настройките и се върнете в основния екран

21. MEM: След използване на Tune +/- за намиране на станция, натиснете MEM за да запаметите станцията

22. Prev: Избор на предишна песен при USB/SD източник

ФУНКЦИЯ PROLOGIC

С помощта на бутон SOUND 2.0 стерео канала се преобразува в 5.1/Prologic ефект през AUX вход

ТЕХНИЧЕСКИ СПЕЦИФИКАЦИИ

Изходна мощност предни леви канали: 13W

Изходна мощност предни десни канали: 13W

Изходна мощност централни канали: 14W

Изходна мощност десни канали съраунд: 13W

Изходна мощност леви канали съраунд: 13W

Изходна мощност събуфер: 57 W

“ Честотна лента:

Предни леви и десни - 150Hz~20KHz

Централни - 150Hz~20KHz

Съраунд - 150Hz~20KHz

Събуфер - 0Hz~120Hz

Хармонично изкривяване (при нормални работни условия) - < 0.7%

Сигнал/шум - >70 dB

Прослушване между каналите - > 50 dB

Захранване – 220 – 240 V 0.55A

Честота – 50/ 60 Hz

Отстраняване на проблеми:

Проблем	Възможна причина	Решение
Индикаторът за включена система не свети	Захранващият кабел не е свързан правилно	Свържете правилно захранващия кабел
Индикаторът за включена система не свети	Бутонът за включане е изключен или стендбай бутонът не е натиснат	Включете основния бутон или бутон за стендбай
Няма звук	Бутонът е настроен на слаб звук	Настройте силата на звука
Няма звук	Грешка при свързване на входните сигнали	Свържете сигналните кабели
Няма звук	Грешка при избор на вход	Изберете отново вход
Няма звук	Стендбай бутонът не е включен	Включете стендбай бутон
Предните и странични колони нямат звук	Сигналният кабел не е свързан	Свържете сигналния кабел
Предните и странични колони нямат звук	Кабелът за звука не е включен	Свържете кабела за звука
Централната колона няма звук	Бутонът е настроен на слаб звук	Настройте силата на звука
Централната колона няма звук	Кабелът не е свързан добре	Свържете кабела
Предната колона няма звук	Бутонът е настроен на слаб звук	Настройте силата на звука
Предната колона няма звук	Кабелът не е свързан добре	Свържете кабела
Страничните колони нямат звук	Бутонът е настроен на слаб звук	Настройте силата на звука
Страничните колони нямат звук	Кабелът за звука не е включен	Свържете кабела за звука